



**ПОСІБНИК З  
ЕКСПЛУАТАЦІЇ,  
ТЕХНІЧНОГО  
ОБСЛУГОВУВАННЯ  
ТА ІЗ ЗАПАСНИХ  
ЧАСТИН**

**СОШНИК FAST™  
AP**



**FAST GLOBAL  
SOLUTIONS**



---

**ЗМІСТ**

<b>РОЗДІЛ</b>	<b>СТОРІНКА</b>
ВСТУП .....	1
БЕЗПЕКА .....	2
МОНТАЖ СОШНИКА .....	6
НАЛАШТУВАННЯ СОШНИКА .....	8
ЗБІРКА ІНЖЕКТОРНОЇ ФОРСУНКИ .....	10
ЗБІРКА НОЖА СОШНИКА .....	12
ЗАХИСТ (DEFENDER®) .....	15
ТЕХНІЧНЕ ОБСЛУГОВУВАННЯ .....	16
ОСНОВНІ КОМПОНЕНТИ .....	17
ІЛЮСТРОВАНІЙ ПЕРЕЛІК ДЕТАЛЕЙ .....	19
ПРИМІТКИ .....	1

**ВСТУП**

Перед використанням обладнання FAST уважно прочитайте цей посібник. Надана інформація підготує вас до безпечної експлуатації та обслуговування вашої машини. Перш ніж почати роботу, попросіть всіх операторів уважно прочитати цей посібник й ознайомитися з усіма процедурами експлуатації та налаштування. Недотримання інформації з цього керівництва, а також інформації, наданої на наклейках, може привести до травмування або пошкодження обладнання.

Цей посібник слід вважати невід'ємною частиною цього обладнання й він має залишатися з обладнанням при продажу. Посібники з заміни можна отримати у дилера FAST.

Це обладнання було розроблено та виготовлено для забезпечення надійного використання, що повністю задовольняє вимоги. Як і всі механічні вироби, це обладнання потребує очищення й догляду. Перш ніж вводити обладнання в експлуатацію, огляньте його. Ваш авторизований дилер FAST має оригінальні запасні частини FAST і відповідні інструменти та обладнання, якщо у вас виникне потреба у чомусь з вищезазначеного, а також може надати послуги кваліфікованих механіків. Для обслуговування або ремонту використовуйте тільки оригінальні запасні частини FAST. Неоригінальні запасні частини анулюють гарантію й можуть не відповідати стандартам, що забезпечують безпечну та задовільну експлуатацію.

Гарантія надається в рамках програми підтримки FAST для замовників, які експлуатують і обслуговують своє обладнання відповідно до цього керівництва. Гарантія пояснюється в гарантійному сертифікаті, який ви повинні отримати у свого дилера. Гарантія дає вам запевнення, що компанія FAST прийме назад свої вироби, у яких протягом гарантійного терміну з'являться дефекти. Якщо обладнання експлуатувалося неналежним чином або модифікувалося для експлуатації, яка не передбачена початковими заводськими

специфікаціями, гарантію буде анульовано.

Ці інструкції базуються на досвіді роботи та на інженерних даних, отриманих у польових умовах. Деяка інформація може мати загальний характер через невідомі та змінні умови експлуатації. Досвіду та цих інструкцій вам має вистачити для того, щоб розробити процедури, застосовні у вашій конкретній ситуації.

Ілюстрації та дані, що використовуються в цьому керівництві, були діючими на момент друку. Проте через можливі зміни в поточному виробництві ваша машина може трохи відрізнятись в деталях. Ми залишаємо за собою право перепроєктувати та вносити необхідні зміни в машини без повідомлення.

## БЕЗПЕКА

Найважливішим фактором безпечної роботи на цьому обладнанні є надійний оператор. Оператор зобов'язаний прочитати, зрозуміти й дотримуватися всіх інструкцій з безпеки та експлуатації, що містяться в цьому посібнику.

Оператор несе відповідальність за безпечну експлуатацію та технічне обслуговування цього обладнання. Ви зобов'язані вжити заходів для того, щоб ви й будь-які інші особи, які будуть працювати на машині, виконувати її технічне обслуговування або виконувати інші роботи біля машини, знали процедури експлуатації й технічного обслуговування машини, а також пов'язану з ними інформацію з техніки безпеки, що містяться в цій інструкції.

Ви є ключовим фактором безпеки. Дотримання стандартів безпеки захищає вас і оточуючих. Переконайтеся, що всі, хто працює з цим обладнанням, знайомі з рекомендаціями з експлуатації та технічного обслуговування та вживають усіх запобіжних заходів. Не створюйте ризик травми або смерті, ігноруючи правила техніки безпеки.

### Символи попередження про небезпеку та сигнальні слова

У цьому посібнику терміни «Увага», «Попередження» та «Небезпека» використовуються разом із символом попередження про небезпеку для визначення ступеня ризику для особистої безпеки. Термін «Важливо» використовується для позначення того, що недотримання цієї вимоги може призвести до пошкодження обладнання.



#### СИМВОЛ ПОПЕРЕДЖЕННЯ ПРО НЕБЕЗПЕКУ

СИМВОЛ ПОПЕРЕДЖЕННЯ ПРО НЕБЕЗПЕКУ означає, що існує небезпека. Будьте пильні! Йдеться про вашу безпеку!



#### НЕБЕЗПЕКА

Слово «НЕБЕЗПЕКА» вказує на небезпечну ситуацію, яка, якщо їй не запобігти, неминухо призведе до смерті або серйозних травм.



#### ПОПЕРЕДЖЕННЯ

Слово «ПОПЕРЕДЖЕННЯ» вказує на потенційну небезпеку, яка, якщо їй не запобігти, може призвести до смерті або серйозних травм.



#### УВАГА

Слово «УВАГА» вказує на потенційну небезпеку, яка, якщо їй не запобігти, може призвести до легкої травми або травми середнього ступеню тяжкості.

#### ВАЖЛИВО

Слово «ВАЖЛИВО» вказує, що недотримання цієї вимоги може призвести до пошкодження обладнання.

#### ПРИМІТКА

Слово «ПРИМІТКА» позначає корисну інформацію.

## Загальна безпека

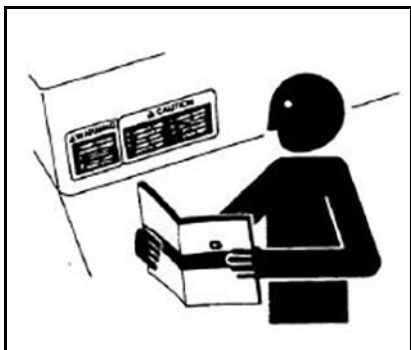

Уважно прочитайте та візьміть до уваги всі повідомлення про небезпеку в цьому посібнику та знаки небезпеки (наклейки) на обладнанні.

Знак небезпеки може містити більше одного повідомлення про небезпеку та більше однієї панелі попередження.

Підтримуйте обладнання в належному робочому стані. Несанкціоновані модифікації обладнання можуть погіршити працездатність і/або безпеку та вплинути на термін служби машини.

Якщо ви не розумієте будь-яку частину цього керівництва й потребуєте допомоги, зверніться до вашого дилера FAST.

## Підготовка до аварійних ситуацій

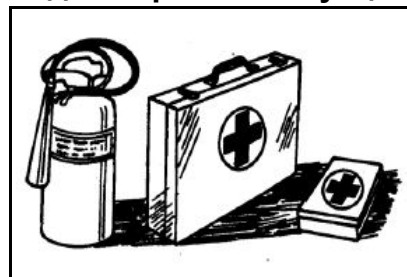

Тримайте вогнегасник і аптечку першої допомоги під рукою. Знайте як їх використовувати.

Зберігайте номери екстреного виклику лікарів, швидкої допомоги, лікарні та пожежної служби поруч з вашим телефоном.

Перед використанням хімікатів на обладнанні переконайтеся, що маєте під рукою номер телефону для виклику місцевої токсикологічної служби.

При зверненні за медичною допомогою майте під рукою хімічний контейнер і паспорт безпеки (SDS).

## Засоби індивідуального захисту (PPE)



Вдягайте щільно прилягаючий одяг і засоби захисту, які підходять для роботи.

Вдягайте відповідний захисний одяг і засоби захисту, вказані в паспорті безпеки хімічної речовини.

## Безпечне поводження з хімічними речовинами

Прямий вплив небезпечних хімічних речовин може призвести до серйозних травм.

Паспорт безпеки (SDS) (колишній паспорт безпеки матеріалу (MSDS)) містить конкретні відомості про хімічні продукти: фізичні властивості та небезпеку для здоров'я, процедури забезпечення безпеки та методи реагування на надзвичайні ситуації.

Перш ніж починати роботу, ознайомтеся з попередженнями, інструкціями та процедурами виробників хімічних речовин і точно виконуйте їх.



Потенційно небезпечні хімічні речовини, які використовуються з обладнанням FAST, включають, наприклад, наступні: мастильні матеріали, охолоджуючі рідини, фарби та клеї.

Перед початком будь-яких робіт з використанням небезпечної хімічної речовини перевірте SDS. Завдяки цьому ви точно будете знати, які існують ризики та як безпечно виконувати роботу. Потім виконайте процедури, використовуючи рекомендоване обладнання.

## Слідкуйте, щоб ніхто не знаходився на машині під час руху

Не допускайте, щоб будь-які особи сідали на обладнання або в трактор під час роботи або транспортування.



Такі особи можуть отримати травму від попадання в них сторонніх об'єктів, впливу хімічних речовин і падіння з машини.

Вони загороджують огляд оператору, в результаті чого порушується безпечна робота машини.

Вони піддаються впливу хімічних речовин, що може створити небезпеку для здоров'я.

## Техніка безпеки при техобслуговуванні

Перед початком роботи проясніть для себе процедури обслуговування.

Ділянка, на якій виконується технічне обслуговування, має бути чистою і сухою.

Ніколи не змащуйте, не обслуговуйте та не налаштовуйте машину під час руху. Слідкуйте, щоб руки, ноги та одяг не наближались до деталей з електроприводом.

Опустіть обладнання на землю.

Перед обслуговуванням або від'єднанням обладнання від трактора скиньте тиск.

Зупиніть двигун. Вийміть ключ запалювання. Дайте машині охолонути.

Установіть надійні опори під усі елементи машини, які мають бути підняті для обслуговування. Для роботи використовуйте інструменти, домкрати та підймальні пристрої належної вантажопідйомності.

Не дозволяйте стороннім особам знаходитися поруч під час налаштування, обслуговування або ремонту обладнання.

Для роботи використовуйте адекватне освітлення.

Підтримуйте всі деталі в належному стані та перевіряйте, чи правильно вони встановлені. Ремонтуйте пошкоджені компоненти одразу після виявлення пошкодження. Замінюйте зношені та зламані деталі.

Видаляйте будь-які накопичення мастила, масла або сміття.

Перед зварюванням або нагріванням видаліть фарбу та будь-які залишки розчинників.

## Безпека при утилізації відходів

Неналежна утилізація відходів може становити загрозу навколишньому середовищу та екології. Потенційно шкідливі відходи від використання обладнання FAST включають мастило, охолоджуючу рідину, гальмівну рідину, фільтри та батареї.

При зливанні рідин використовуйте контейнери, що не протікають. Не використовуйте контейнери для харчових продуктів або напоїв, з яких хтось помилково може пити.

Не виливайте відходи на землю, в каналізацію або в будь-яке водне джерело.

Виконуйте нанесені на хімічні контейнери або надані в SDS інструкції з утилізації хімічних речовин, контейнерів та води, що використовувалася для очищення обладнання.

## Знаки небезпеки (наклейки)

Підтримуйте знаки небезпеки в належному стані.

Замінюйте втрачені або пошкоджені знаки небезпеки.

Переконайтеся, що нові компоненти обладнання та запасні частини мають діючі знаки небезпеки.

Знаки для заміни доступні у вашого дилера FAST.

## Безпека зберігання

Зберігайте обладнання подалі від зон діяльності людини.

Не дозволяйте дітям гратися на машині, що зберігається, або біля неї.

Опустіть машину та надійно заблокуйте її.

## Техніка безпеки при транспортуванні

Дотримуйтеся всіх законів і правил щодо транспортування обладнання.

## Безпека експлуатації

Перед використанням прочитайте й усвідомте для себе цей посібник оператора та всі знаки небезпеки.

Перед кожним використанням виконайте огляд усієї машини. Перевірте затягування гайок, болтів і фітингів.

Слідкуйте, щоб руки, ноги та одяг не наближалися до деталей, що рухаються.

Не допускайте, щоб будь-які особи сідали на обладнання або трактор.

Перш ніж заповнювати бак обладнання, запускати двигун трактора або починати роботу, переконайтеся, що поблизу немає людей.

Перш ніж починати роботу, ознайомтеся з попередженнями, інструкціями та процедурами виробників хімічних речовин і добрив і точно виконуйте їх.

Не вдихайте, не торкайтеся й не ковтайте хімічні речовини або добрива. Завжди одягайте засоби індивідуального захисту і дотримуйтесь процедур безпечного поводження з хімічними речовинами.



## МОНТАЖ СОШНИКА

### КРІПЛЕННЯ СОШНИКА



1. Визначте місце кожного кріплення сошника. За необхідності змініть місце кріплення.
2. Затягніть з крутним моментом 270 Н·м (200 фунто-футів).



Положення гайки та шайби для кріплення сошника.

### МОНТАЖ СОШНИКА

Установіть восьмигранний вал у стандартному положенні. При цьому вал можна за необхідності повертати для забезпечення монтажного зазору.

Положення сошника у кріпленні може змінюватися за допомогою восьмигранного вала з кроком 45 градусів.

45 градусів = зміщення 89 мм (3,5 дюйма)  
90 градусів = зміщення 127 мм (5 дюймів)

Діапазон коливання можна налаштувати шляхом зміни положення пластини повертання сошника на квадратному валі. Пластина повертання сошника може перевертатися догори дном для забезпечення більшої кількості варіантів положень. See "НАЛАШТУВАННЯ СОШНИКА" on page 8.



Сошник на одній осі з кріпленням



Сошник повертається на 45° за допомогою пластини повертання сошника, яка встановлюється в положенні відсутності повертання.



3. Підніміть сошник і вставте восьмикутний вал у кріплення.



4. Підніміть сошник на потрібну висоту.



5. Відрегулюйте висоту сошника, щоб можна було вставити обидва поперечних болти відповідно до пазів у восьмикутному валу.



6. Мінімальний крутний момент становить 285 Н·м (210 фунто-футів). Збільшуйте крутний момент доти, доки восьмикутний вал не увійде в кріплення сошника.
7. Повторіть цю процедуру, щоб установити всі сошники.

**ПРИМІТКА** За інструкціями з підключення трубопроводів зверніться до керівництва з експлуатації відповідного обладнання.

**НАЛАШТУВАННЯ СОШНИКА****НАЛАШТУВАННЯ ПОПЕРЕЧНОГО  
ПЕРЕМІЩЕННЯ СОШНИКА**

1. Для налаштування поперечного переміщення сошника вийміть штифт.



2. Зніміть шайби.



3. Поверніть сошник і налаштуйте положення пластини повертання сошника.

- Пластину повертання сошника можна перевернути догори дном для забезпечення більшої кількості варіантів положення.

4. Щоб відрегулювати діапазон поперечного переміщення сошника, установіть пластину повертання сошника навпроти виступу на восьмигранному валу.



Поперечне переміщення відсутнє

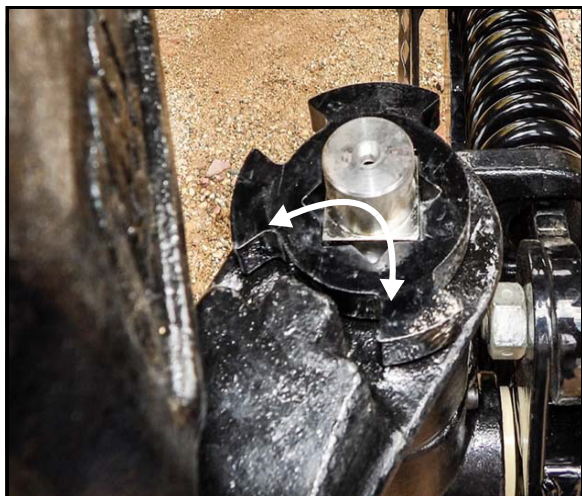

Обмежене поперечне переміщення



Максимальне поперечне переміщення



5. Установіть на місце шайбу та штифт.

## НАЛАШТУВАННЯ ТИСКУ ПРИ-ТИСКАННЯ СОШНИКА

Тиск притискання сошника досягається пружиною тиску.

**ПРИМІТКА** Тиск притискання встановлюється на заводі.



Налаштуйте тиск притискання за допомогою гайки натягу пружини.

- Затягніть для збільшення тиску.
- Відпустіть для зменшення тиску.
- Діапазон натягу пружини 7,43 +/- 0,06 дюйма (18,87 +/- 0,15 см).

**ПРИМІТКА** Для кожного збільшення натягу пружини на 1/4" вертикальне переміщення сошника зменшується на 1".

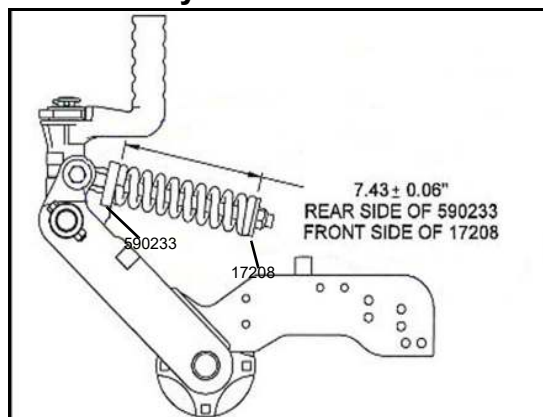

## ЗБІРКА ІНЖЕКТОРНОЇ ФОРСУНКИ

Розташуйте всі деталі інжектора на столі.  
На всі різьблення нанесіть рідкий герметик для різьблень.

**ВАЖЛИВО** Залежно від конфігурації машини та швидкості подачі матеріалу існує два розміри отвору наконечника. **ДВА НАКОНЕЧНИКИ З ОТВОРАМИ**, що знаходяться в сумці, **ЗАВЖДИ ЙДУТЬ НА СОШНИКИ**, встановлені на зовнішніх кінцях рами. Решта наконечників йдуть на всі інші сошники.

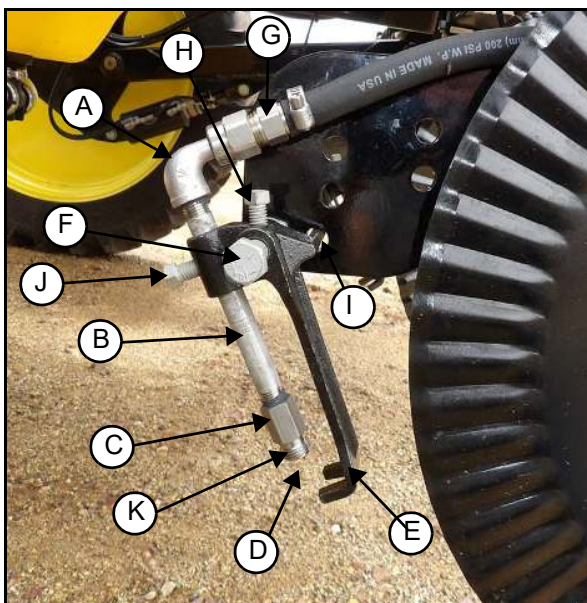

- A. Коліно 90°
- B. Ніпель 5 дюймів
- C. Вхід із внутрішнім різьбленням
- D. Інжекторний наконечник з отвором, (див. примітку «ВАЖЛИВО» вище)
- E. Кронштейн
- F. Болт 1/2 x 4 дюйма, затискна гайка та стопорна гайка з нейловою вставкою
- G. Зворотний клапан із роз'ємом для штуцера шланга
- H. Центральний стопорний гвинт

6. Установіть збірку інжектора у два нижніх отвори корпусу сошника (I).
7. Затягніть стопорну гайку з нейлової вставкою й затисну гайку.

**НАЛАШТУВАННЯ ФОРСУНКИ ІНЖЕКТОРА**

Для кращої продуктивності форсунку інжектора необхідно налаштувати таким чином, щоб вона подавала потік рідини безпосередньо в зазор, утворений лезом сошника.

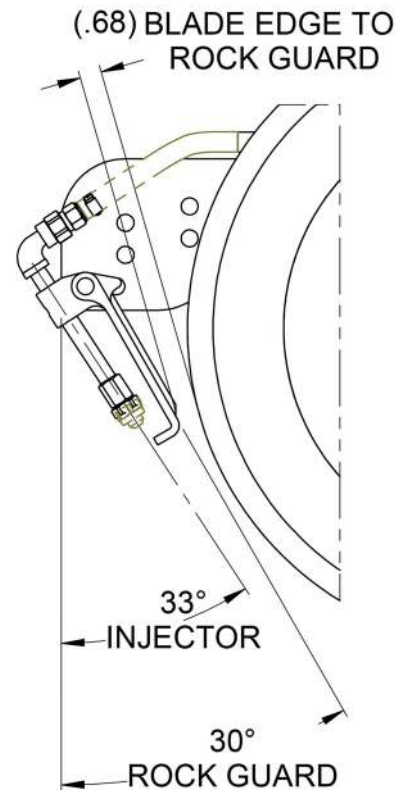

1. Візуально налаштуйте положення форсунки інжектора відносно сошника. Для налаштування кута форсунки
  - Відпустіть гвинт (H), щоб налаштувати кут форсунки й відцентруйте потік приблизно в 50 мм (2 дюймах) від леза сошника або якомога ближче до нього.
2. Для налаштування висоти форсунки
  - Відпустіть гвинт (J), щоб налаштувати висоту форсунки. Наконечник форсунки не повинен виступати за захист від каміння.
3. Увімкніть систему та випробуйте положення струменя.
4. Налаштуйте за потребою.

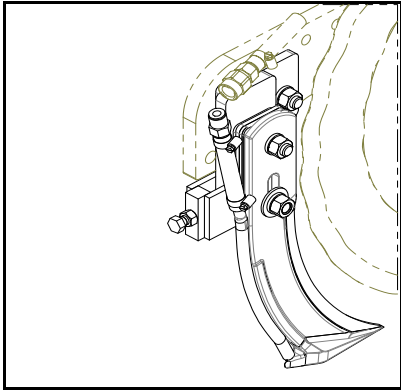
**ЗБІРКА НОЖА СОШНИКА**

Опціональну збірку ножа сошника можна встановити в місці форсунки інжектора.

Для досягнення найкращих результатів використовуйте один і той же тип інжектора на всіх сошниках.

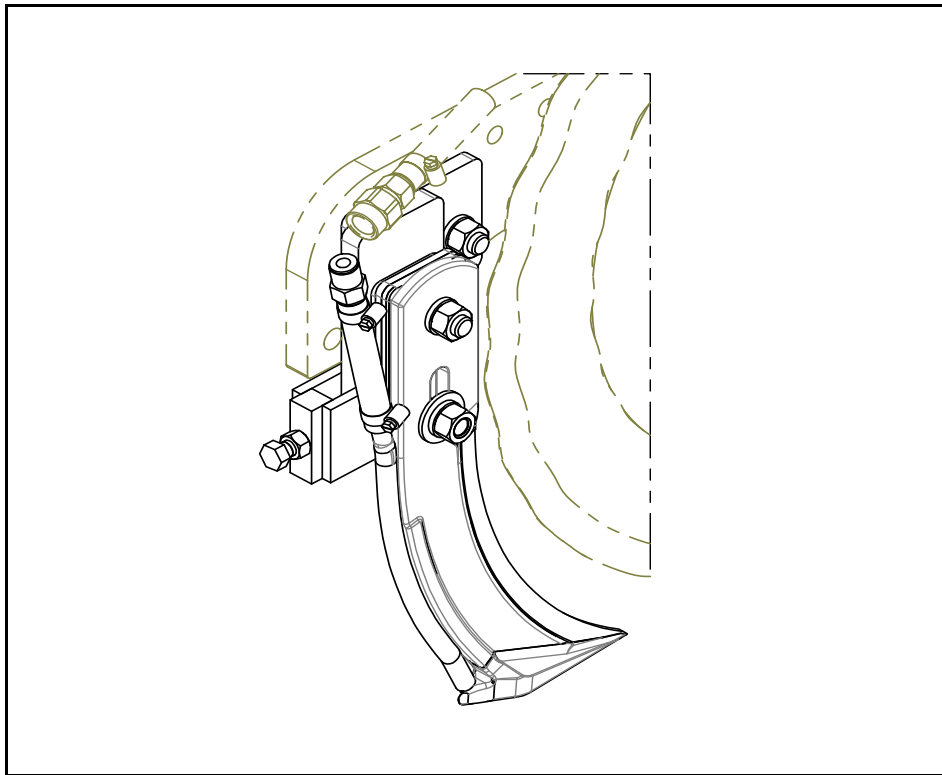
**Монтаж збірки ножа сошника**

1. Уведіть болт 3/8 x 2" через регулятор ножа. Закріпіть за допомогою затискової гайки 3/8" зовні і квадратної гайки 3/8" усередині. Для ідентифікації деталей See "Опціональна збірка ножа сошника AP" on page 33..

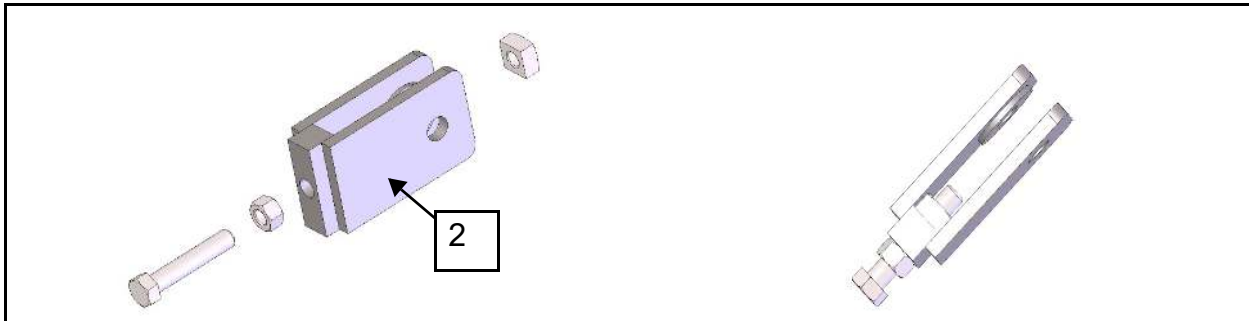

2. Установіть тримач ножа (3) на кронштейн сошника за допомогою болтів  $\frac{1}{2}$ ". Закріпіть на болти за допомогою пружинної шайби та гайки  $\frac{1}{2}$ ". Прикріпіть регулятор ножа (2) до ножового кріплення за допомогою болта  $\frac{1}{2}$  x 2" (11). Переконайтеся, що приварена шайба знаходиться на лівій стороні.

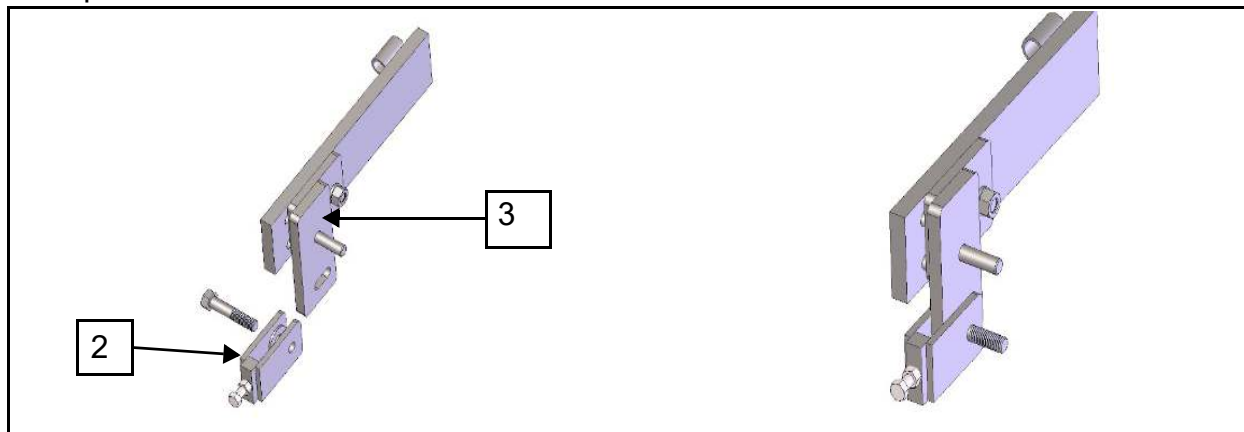

3. Додайте прокладку  $\frac{1}{4}$ " (1) до болта кріплення верхнього ножа. При необхідності використайте додаткові прокладки (4, 5, 6), щоб виставити ніж за лезом сошника.

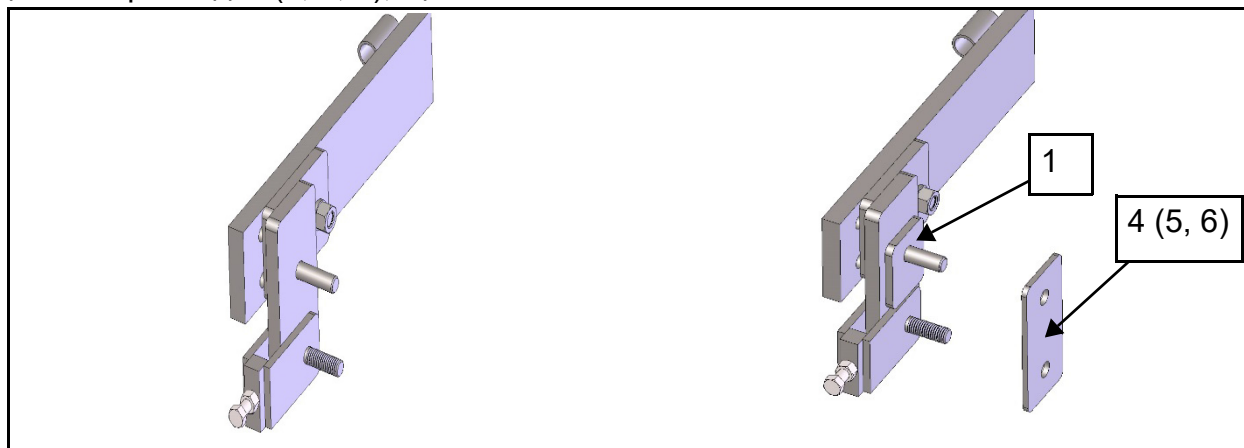

4. Установіть ніж (12) і злегка закріпіть його стопорними шайбами і гайками  $\frac{1}{2}$ ". Використовуйте плоску шайбу  $\frac{1}{2}$ " на нижньому пазі ножа.

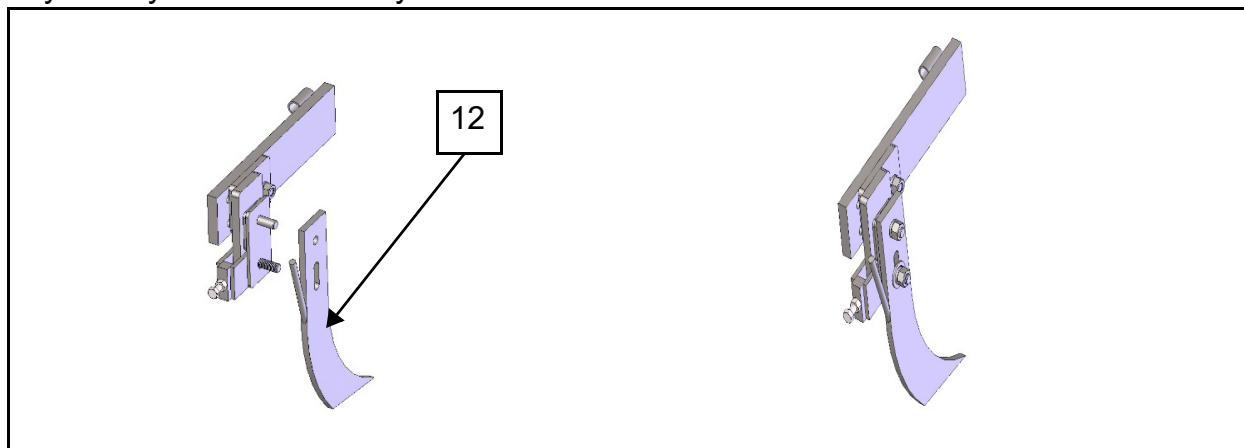



**НАЛАШТУВАННЯ НОЖОВОЇ ЗБІРКИ**

1. Налаштуйте ніж (12) так, щоб між лезом і кінчиком ножа був невеликий зазор. Затягніть гайки  $\frac{1}{2}$ ".
2. Налаштуйте болт  $\frac{3}{8}$ " на регуляторі ножа так, щоб він був щільно притиснутий до ножового кріплення. Для фіксації ножа затягніть затискну гайку  $\frac{3}{8}$ ".
- 3.

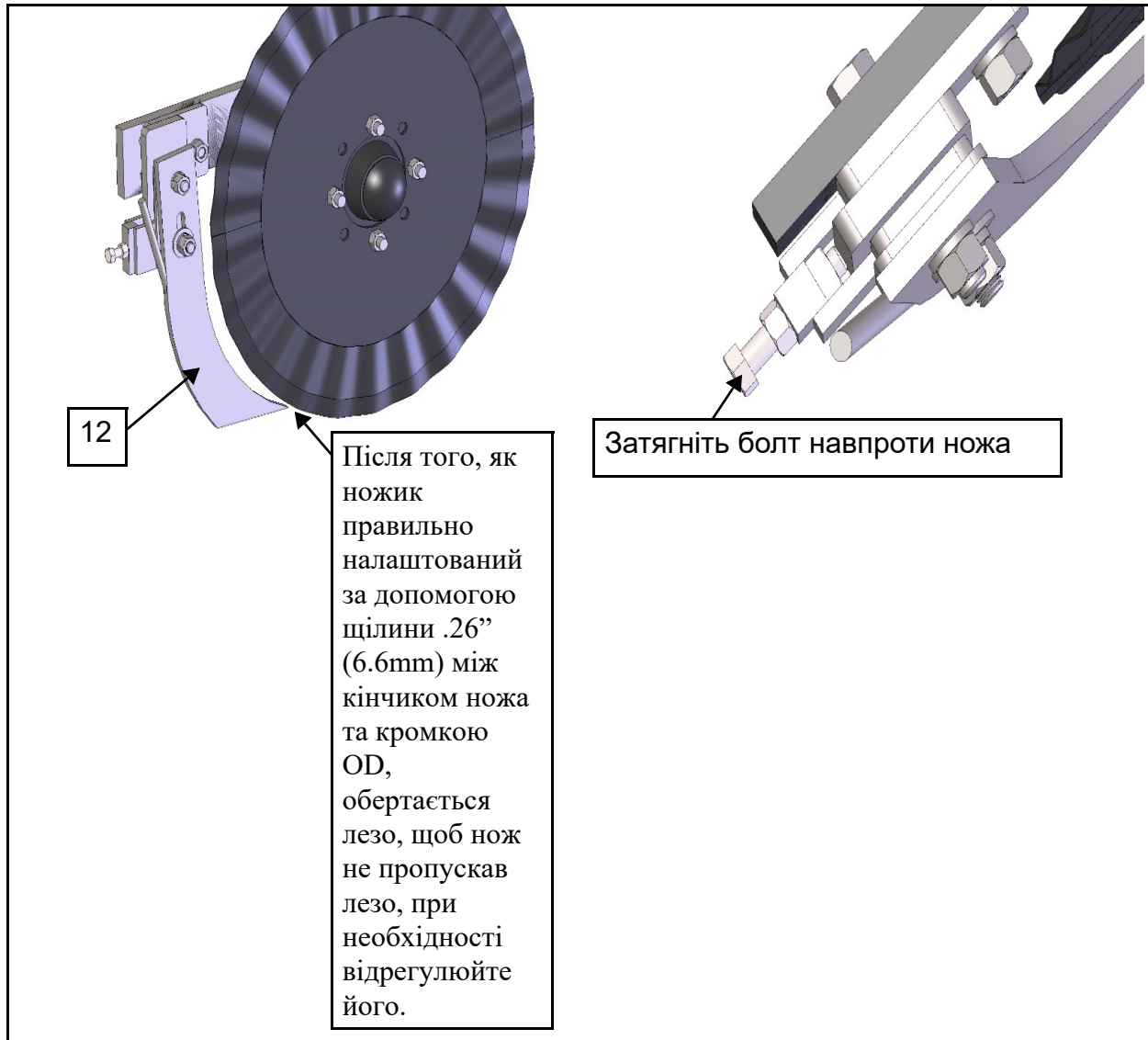

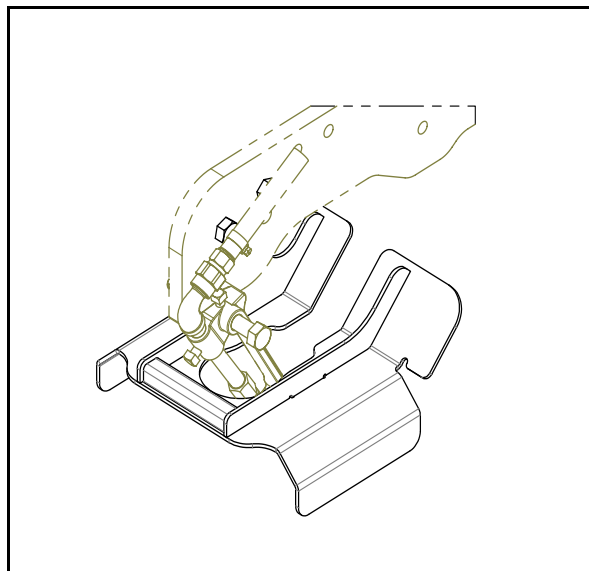
**ЗАХИСТ (DEFENDER®)****Монтаж захисту**

Опціональний захист (DEFENDER®) використовується для захисту обладнання від ґрунту, піднятого в повітря обертанням сошника.

Захист використовується з інжекторними форсунками.

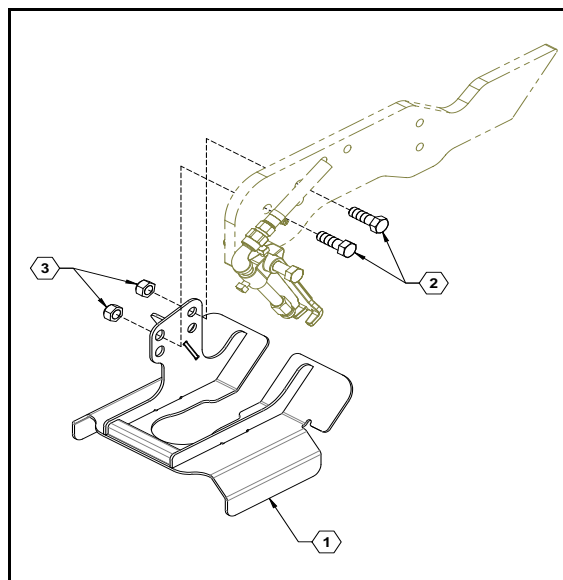

Для ідентифікації деталей See “Захист (Defender) для збірки інжектора” on page 31..

1. Установіть захист (1) поблизу форсунки інжектора та захисту від каміння.
2. Установіть два болти (2) з головками, спрямованими до форсунки інжектора.
3. Установіть верхні стопорні гайки.
4. Налаштуйте висоту за допомогою верхніх або нижніх монтажних отворів.

**ТЕХНІЧНЕ ОБСЛУГОВУВАННЯ**

1. Змащуйте маточини сошника за допомогою маслянок, що поставляються, кожні 100 годин використання, до й після зберігання.



2. Перевіряйте сошники на наявність пошкоджень перед використанням і часто при роботі в кам'янистих умовах.
3. Заміняйте зігнуті, сколоті або зламані леза.
  - Зніміть 4 гайки та захист маточини.
  - Видаліть пошкоджені леза сошників.
  - Установіть нові леза сошників.
  - Установіть на місце захист маточини та всі 4 гайки.
  - Затягніть з крутним моментом 75 Н·м (55 фунто-футів).

## ОСНОВНІ КОМПОНЕНТИ

1. Восьмигранний вал
2. Шланг для рідини
3. Натяжна пружина
4. Лезо сошника
5. Кріплення сошника
6. Пластина повертання сошника
7. Квадратний вал
8. Форсунка
9. Захист від каміння
10. Маточина

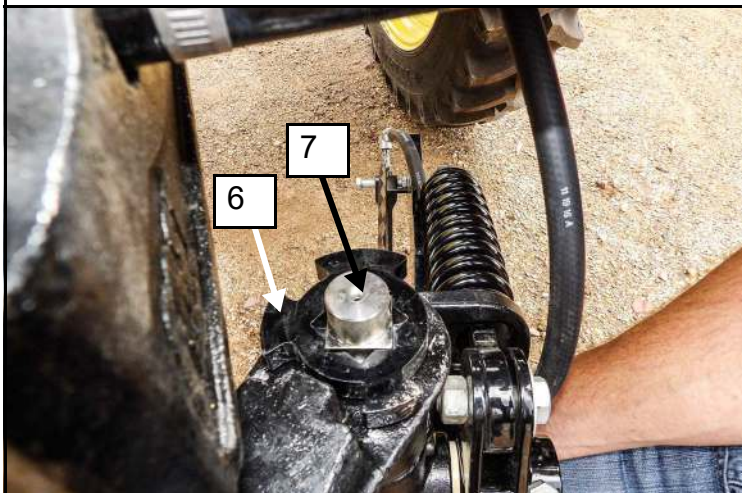
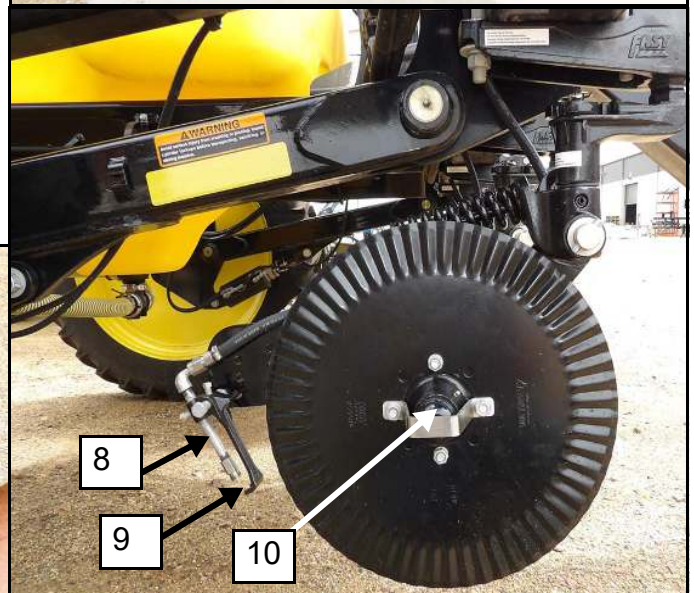
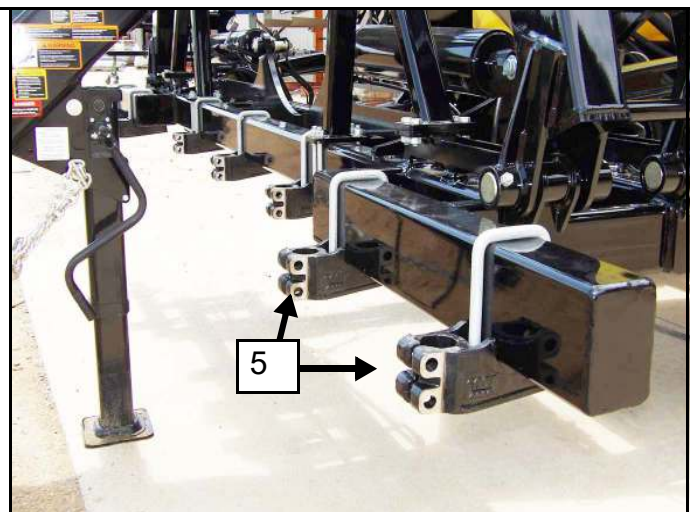
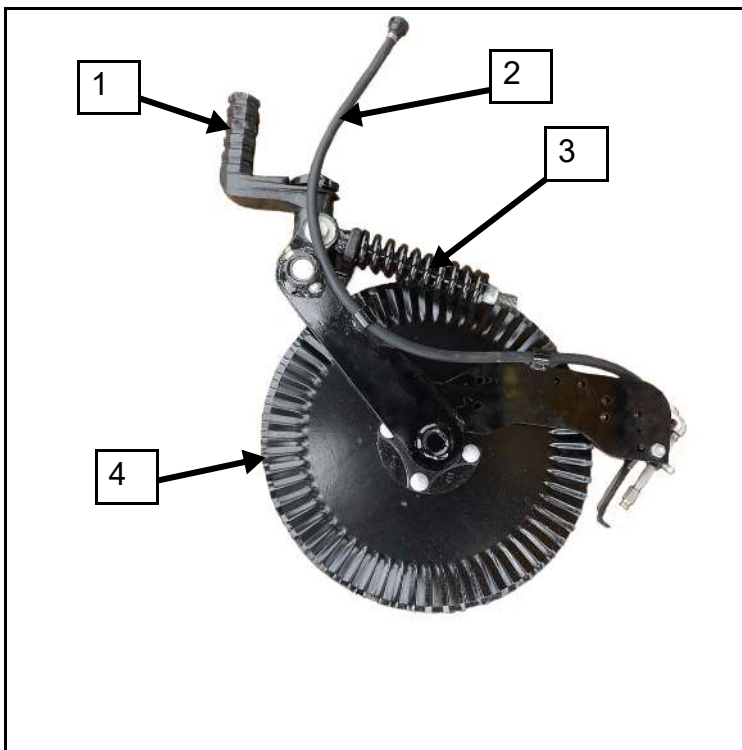

**Опціонально**

A. Ножова збірка

B. Захист (Defender®)

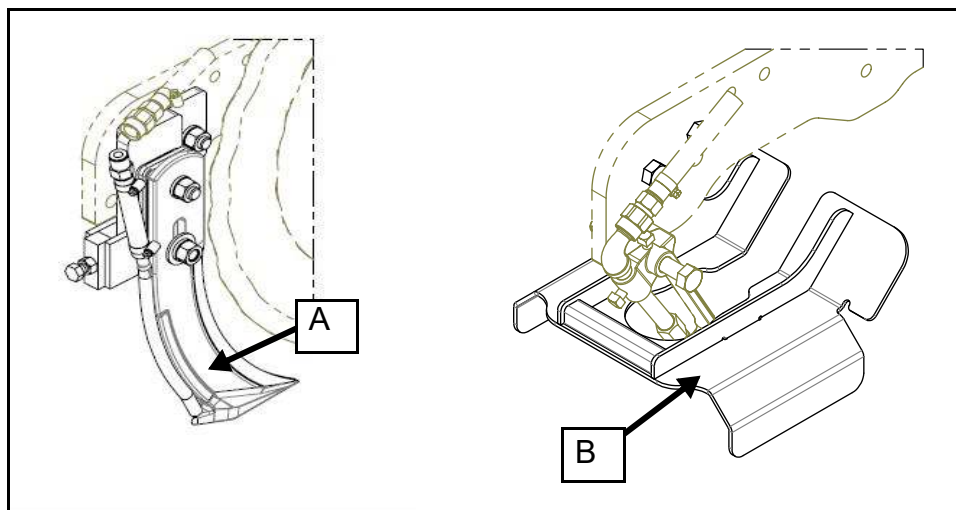

## ІЛЮСТРОВАНІЙ ПЕРЕЛІК ДЕТАЛЕЙ

Наступна ілюстрація та перелік деталей повинні використовуватися для замовлення деталей для ремонту. При замовленні деталей зіставте номер позиції на ілюстрації з номером позиції в переліку деталей, а потім замовте, використовуючи номер деталі, що вказаний після номеру позиції в переліку деталей. При замовленні вкажіть серійний номер вашого обладнання, якщо це може бути застосовано.

### Пояснення переліків деталей

Переліки деталей розбито на підвузли та перераховано в 4 колонках.

- ІТЕМ (позиція) — Ці цифри вказано на ілюстрації, пов'язаної з переліком деталей.
  - NS — Цю позицію НЕ ПОКАЗАНО, включено для довідки.
- КІЛЬКІСТЬ — Це кількість деталей, необхідних для вузла.
  - AR — Кількість цієї позиції, НЕОБХІДНА для даного місця розташування.
- PART NO. (номер деталі) — Це номери деталей, що відносяться до ІТЕМ.
- ОПИС — Це опис деталі.

### Зміст переліку деталей

<i>Збірка рядного модуля основи сошника AP</i> .....	<i>Page 21</i>
<i>Збірка рядного модуля литих частин сошника AP</i> .....	<i>Page 23</i>
<i>Повна збірка маточини з квадратним отвором і потрійним ущільненням N669</i> .....	<i>Page 25</i>
<i>Верхні литі кріплення сошника AP</i> .....	<i>Page 27</i>
<i>Опціональна збірка інжектора сошника FAST AP</i> .....	<i>Page 29</i>
<i>Захист (DEFENDER®) для збірки інжектора</i> .....	<i>Page 31</i>
<i>Захист (DEFENDER®) для збірки інжектора, Колесо</i> .....	<i>Page 32</i>
<i>Опціональна збірка ножа сошника AP, 2019 і раніше</i> .....	<i>Page 33</i>
<i>Опціональна збірка ножа сошника AP, 2020 та після</i> .....	<i>Page 35</i>
<i>Набір наклейок</i> .....	<i>Page 37</i>



## Збірка рядного модуля основи сошника AP

**NOTE:**

- 7X7 TOOLBAR SHOWN FOR REFERENCE. 7X5 & 6X4 NOT SHOWN
- TORQUE REQUIREMENTS:  
U-BOLT: 270 N-m (200 ft-lbs)  
CROSS BOLTS: 285 N-m (210 ft-lbs)

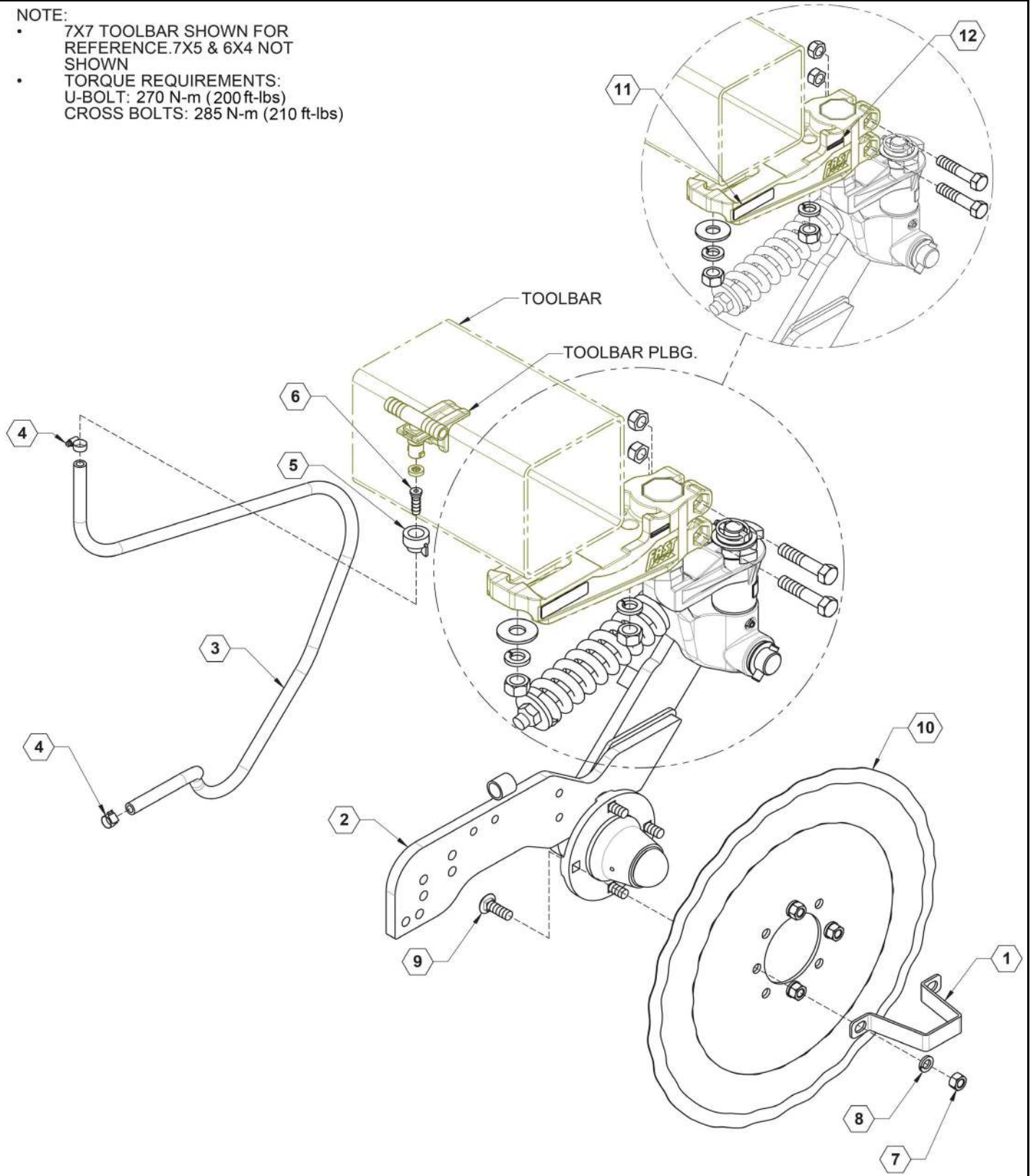



## Перелік деталей для збірки рядного модуля основи сошника AP

ПОЗИЦІЯ	ДЕТАЛЬ №	КІЛЬКІСТЬ	ОПИС
1	17214	1	УПОРНИЙ КРОНШТЕЙН МАТОЧИНИ
2	17300	1	ЗБІРКА, РЯДНИЙ МОДУЛЬ СОШНИКА AP
3	510020	AR	ШЛАНГ, 3/8", EPDM
4	540032	2	ЗАТИСК, ШЛАНГОВИЙ SS 5/16" №5
5	590076	1	КРИШКА
6	590077	1	З'ЄДНАННЯ, ШТУЦЕР ШЛАНГА
7	596215M	4	ГАЙКА, ШЕСТИГРАННА 1/2 NC GR5 МАГНІТНА
8	596251M	4	ШАЙБА, СТОПОРНА 1/2 МАГНІТНА
9	596620M	4	БОЛТ, ВОДИЛА, 1/2X 1-1/2 GR5 МАГНІТНИЙ
10	750014	1	ЛЕЗО СОШНИКА, 20" РИФЛЕНЕ
11	800198	1	НАКЛЕЙКА НА ВЕРХНЬОМУ КРІПЛЕННІ ІЗ ПАТЕНТНОЮ ІНФОРМАЦІЄЮ
12	800209	1	НАКЛЕЙКА, D FAST GLOBAL SOLUTIONS

## Збірка рядного модуля литих частин сошника AP

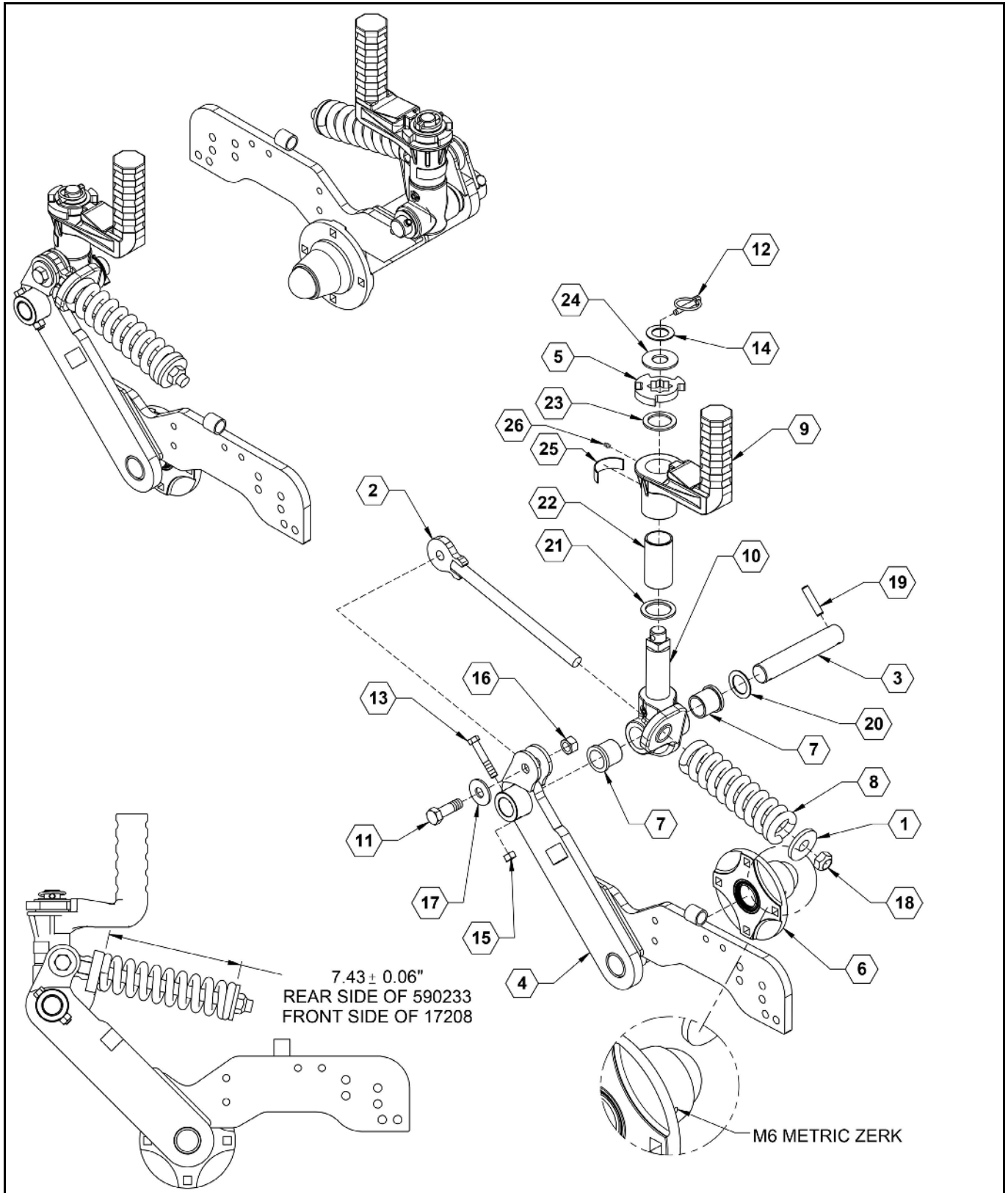

## Перелік деталей для литої збірки рядного модуля сошника AP

ПОЗИЦІЯ	№ ДЕТАЛІ	КІЛЬКІСТЬ	ОПИС
1	17208	1	ПЛАСТИНА, БІК ПРУЖИНИ
2	17276	1	ЗВАРНИЙ ВУЗОЛ ВАЖЕЛЯ ПРУЖИНИ
3	17291	1	ПОВОРОТНА ВІСЬ
4	17295	1	ЗВАРНИЙ ВУЗОЛ ВАЖЕЛЯ СОШНИКА
5	21088	1	ПЛАСТИНА, ПОВЕРТАННЯ СОШНИКА
6	26891	1	Вузол ступиці N669
7	530328	2	ФЛАНЦЕВА МУФТА IGUS
8	590123	1	ПРУЖИНА СОШНИКА
9	590232	1	ЛИТЕ СЕРЕДНЄ КРІПЛЕННЯ
10	590233	1	ЛИТЕ НИЖНЄ КРІПЛЕННЯ
11	590260	1	БОЛТ, НН 5/8 X 2" СПЕЦІАЛЬНИЙ GR5 МАГНІТНИЙ
12	590819M	1	ШПЛІНТ, 5/16 X 1-3/4 МАГНІТНИЙ
13	596143M	1	БОЛТ, НН 7/16X2-1/2 , КЛАС МІЦНОСТІ 5, MAGNI
14	596179M	1	ВТУЛКА, МЕХАНІЧНО ОБРОБЛЕНА, 1" X 14GA, MAGNI
15	596238M	1	ГАЙКА, ЦЕНТРАЛЬНА СТОПОРНА, 7/16-14, MAGNI
16	596240M	1	ГАЙКА, ЦЕНТРАЛЬНА СТОПОРНА, 5/8-11, MAGNI
17	596261M	1	ШАЙБА, ПЛОСКА 3/4" МАГНІТНА
18	596626M	1	ГАЙКА, ВЕРХНЯ, СТОПОРНА 3/4-10 МАГНІТНА
19	596740M	1	Штифт, роликівий, 7/16 X 2"
20	596744M	1	ВТУЛКА, МАШИННА ОБРОБКА 1-1/4 x 14 GA, МАГНІТНА
21	750081	1	ШАЙБА СОШНИКА
22	750082	1	ВТУЛКА ШАРНІРА СОШНИКА
23	750085	1	ШАЙБА НИЖНЬОЇ ПИЛОЗАХИСНОЇ КРИШКИ
24	750086	1	ШАЙБА ВЕРХНЬОЇ ПИЛОЗАХИСНОЇ КРИШКИ
25	800197	1	НАКЛЕЙКА НА КОРПУСІ СОШНИКА ІЗ ПАТЕНТНОЮ ІНФОРМАЦІЄЮ
26	759	1	Маслянка, 1/4-28 ПРЯМИЙ

Повна збірка маточини з квадратним отвором і потрійним ущільненням N669

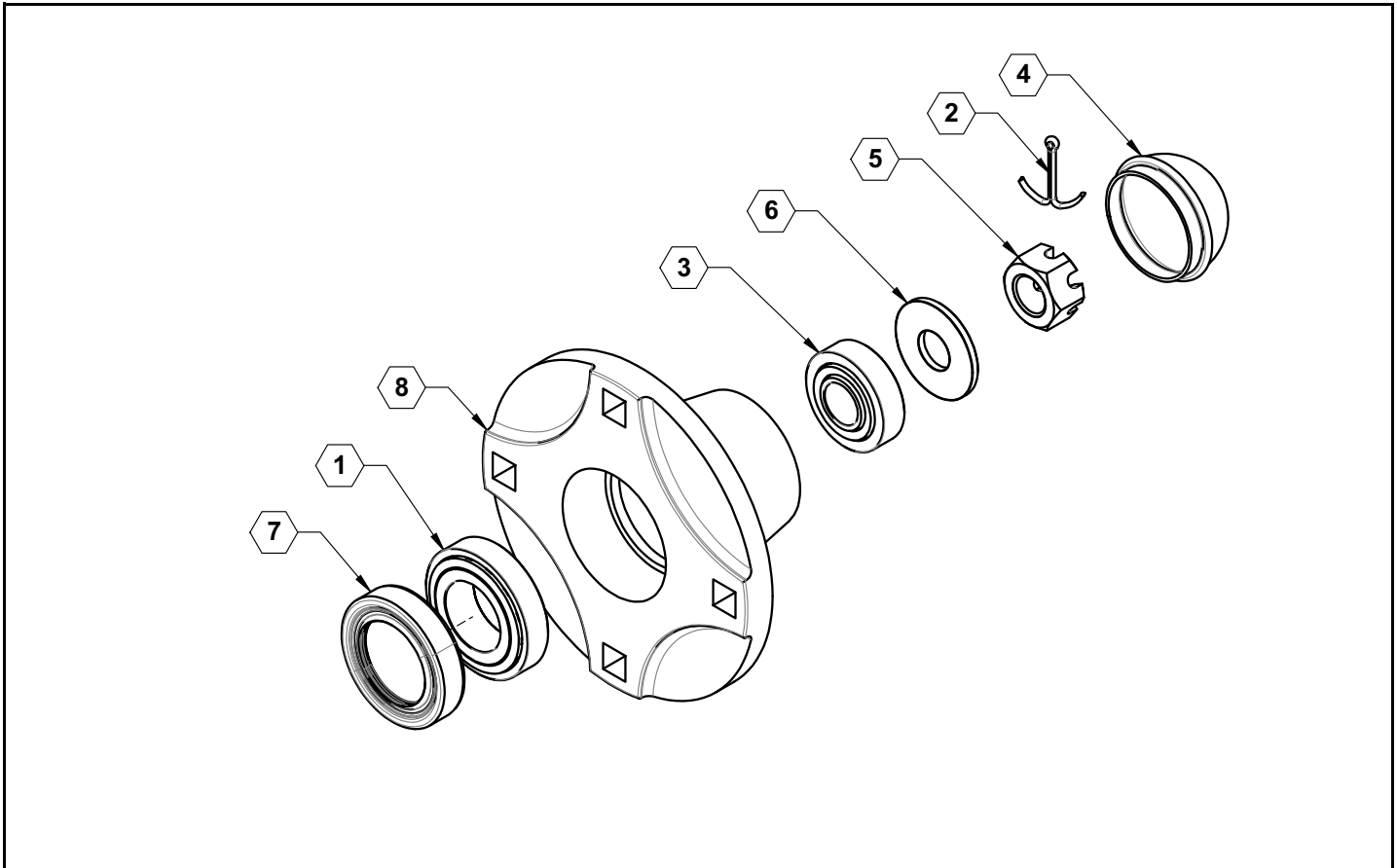

Перелік деталей для комплекту маточини з квадратним отвором і потрійним ущільненням N669

ПОЗИЦІЯ	ДЕТАЛЬ №	КІЛЬКІСТЬ	ОПИС
1	730032	1	ПІДШИПНИК, LG LM67048, МАТОЧИНИ N669
2	730033	1	ШПЛІНТ, N669, 4-БОЛТОВИЙ
3	730036	1	ПІДШИПНИК, SM LM11949, МАТОЧИНИ N669
4	730044	1	КРИШКА МАТОЧИНИ, МАТОЧИНА (699/736)
5	730088	1	КОРОНЧАТА ГАЙКА, 4-БОЛТОВА, 5/8-18
6	730096	1	ШАЙБА, NSS9 4-БОЛТОВА
7	730102	1	УЩІЛЬНЕННЯ, ВНУТР. ДІАМ. ПОТРІЙНОЇ КРОМКИ
8	730104	1	МАТОЧИНА, 3 ЧАШКАМИ, 4-БОЛТОВА, N669



## Верхні литі кріплення сошника AP

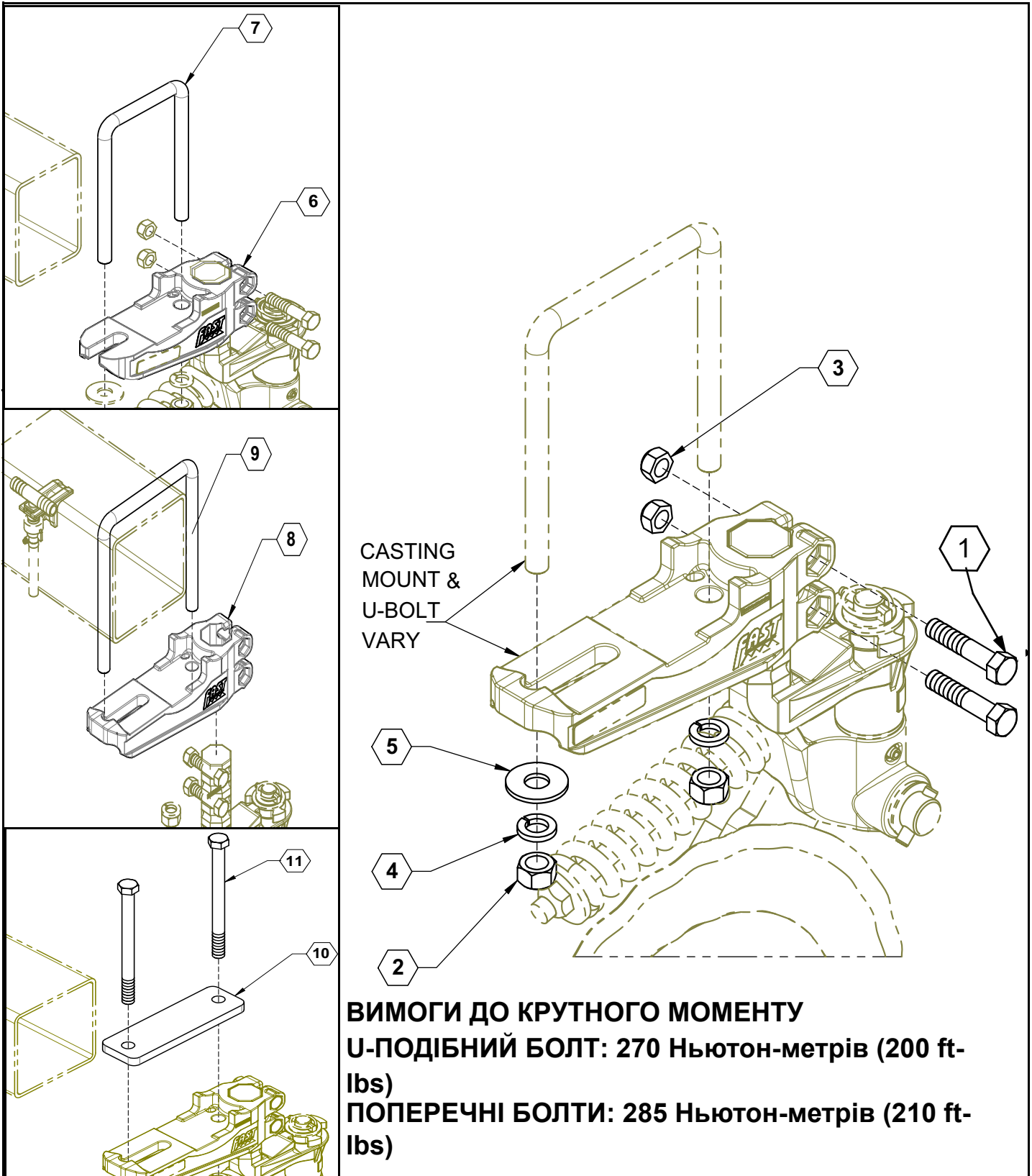

## Перелік деталей для верхніх литих кріплень сошника AP

ПОЗИЦІЯ	ДЕТАЛЬ №	КІЛЬКІСТЬ	ОПИС
1	596779M	2	БОЛТ, G8 ШЕСТИГРАННИЙ 5/8 X 3 МАГНІТНИЙ
2	596217M	2	ГАЙКА, ШЕСТИГРАННА, 3/4-10, MAGNI
3	596243M	2	ГАЙКА, G8, ВЕРХНЯ, СТОПОРНА 5/8-11 МАГНІТНА
4	596254M	2	СТОПОРНА ШАЙБА, 3/4, MAGNI
5	596259M	1	ШАЙБА, ПЛАСКА, 3/4, MAGNI
6	590310	1	ЛИТЕ КРІПЛЕННЯ ДЛЯ СОШНИКА AP
7	596773M	1	U-ПОДІБНИЙ БОЛТ, 7 X 5 МАГНІТНИЙ
	596772M	1	U-ПОДІБНИЙ БОЛТ, 6 X 4 МАГНІТНИЙ
8	590231	1	ЛИТЕ КРІПЛЕННЯ, 7X7 ТВ
9	596774M	1	U-ПОДІБНИЙ БОЛТ, 7 X 7 МАГНІТНИЙ
10	17284	1	ПЛАСТИНА, ВЕРХНЯ
11	596197M	2	БОЛТ, НН 3/4-10 X 9-1/2 МАГНІТНИЙ

Опціональні інжектор і ніж

Опціональна збірка інжектора сошника FAST AP

*Закриваюче колесо відсутнє*

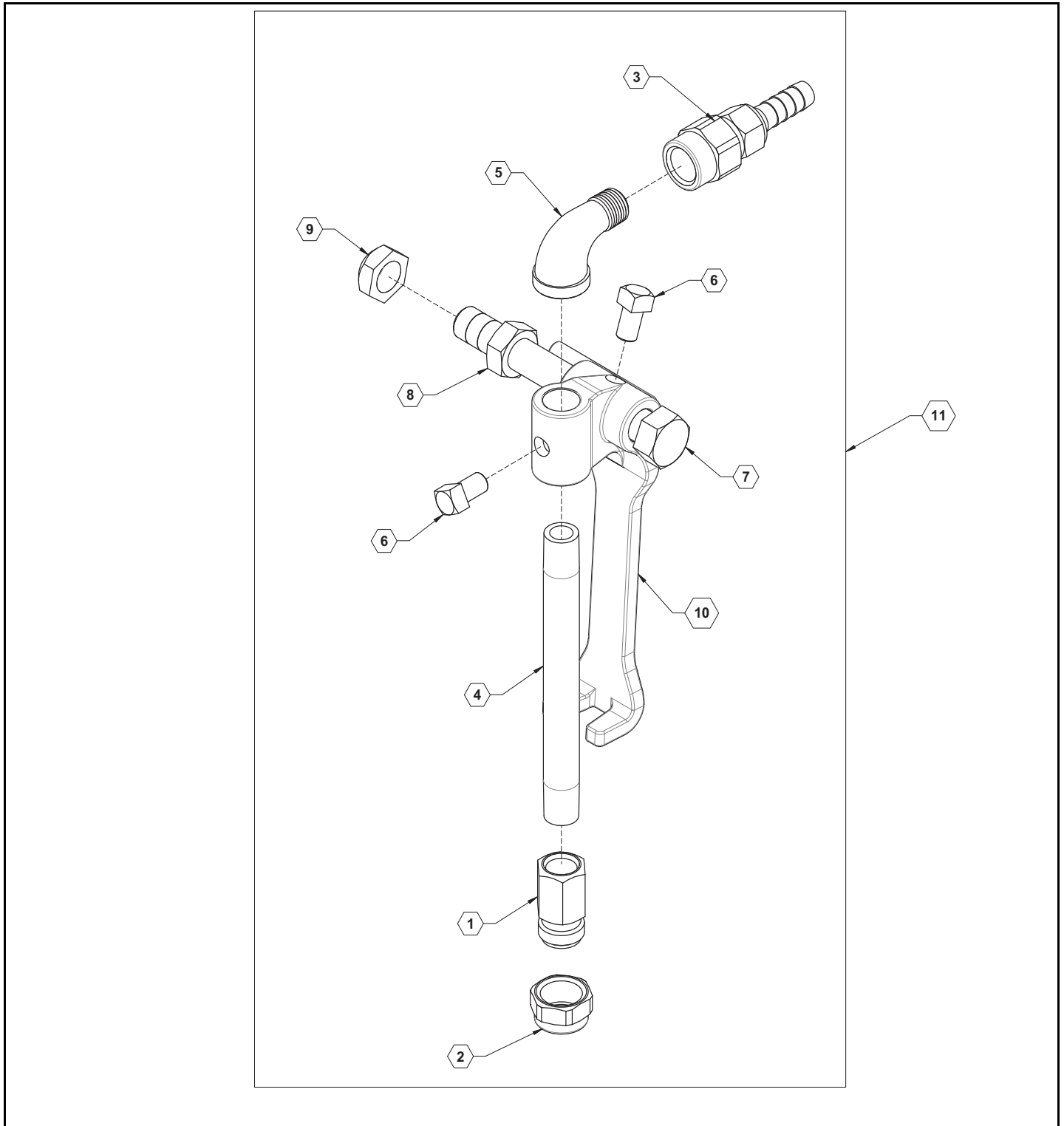



## Перелік деталей для опціонального інжектора сошника FAST AP

ПОЗИЦІЯ	ДЕТАЛЬ №	КІЛЬКІСТЬ	ОПИС
1	520014	1	КОРПУС ФОРСУНКИ, 1/4" SS
2	520015	1	КРИШКА ФОРСУНКИ, SS
3	530188	1	ЗБІРКА ЗВОРОТНОГО КЛАПАНА
4	530199	1	ТРУБНИЙ НІПЕЛЬ, 1/4" SS
5	530246	1	КОЛІНО, ПРОХІД 90° 1/4 NPT SS
6	596100M	3	СТОПОРНИЙ ГВИНТ, 3/8-16X 1/2 МАГНІТНИЙ
7	596158M	2	БОЛТ, НН 1/2 X 4 GR5 МАГНІТНИЙ
8	596223M	2	ГАЙКА, ШЕСТИГРАННА ЗАТИСКНА 1/2-13 МАГНІТНА
9	596618M	2	ГАЙКА, ВЕРХНЯ, СТОПОРНА, ТОНКА 1/2-13 МАГНІТНА
10	750089	1	ЗАХИСТ ВІД КАМІННЯ, литих
11	90SAINJ	AR	ПОВНА ЗБІРКА ІНЖЕКТОРА
NS	520049	AR	СТРУМЕНЕВИЙ НАКОНЕЧНИК №8
NS	520056	AR	СТРУМЕНЕВИЙ НАКОНЕЧНИК №10
NS	520034	AR	СТРУМЕНЕВИЙ НАКОНЕЧНИК №15
NS	520035	AR	СТРУМЕНЕВИЙ НАКОНЕЧНИК №20
NS	TJTP0030SS	AR	СТРУМЕНЕВИЙ НАКОНЕЧНИК №30
NS	TJTP0040SS	AR	СТРУМЕНЕВИЙ НАКОНЕЧНИК №40

## Захист (DEFENDER®) для збірки інжектора

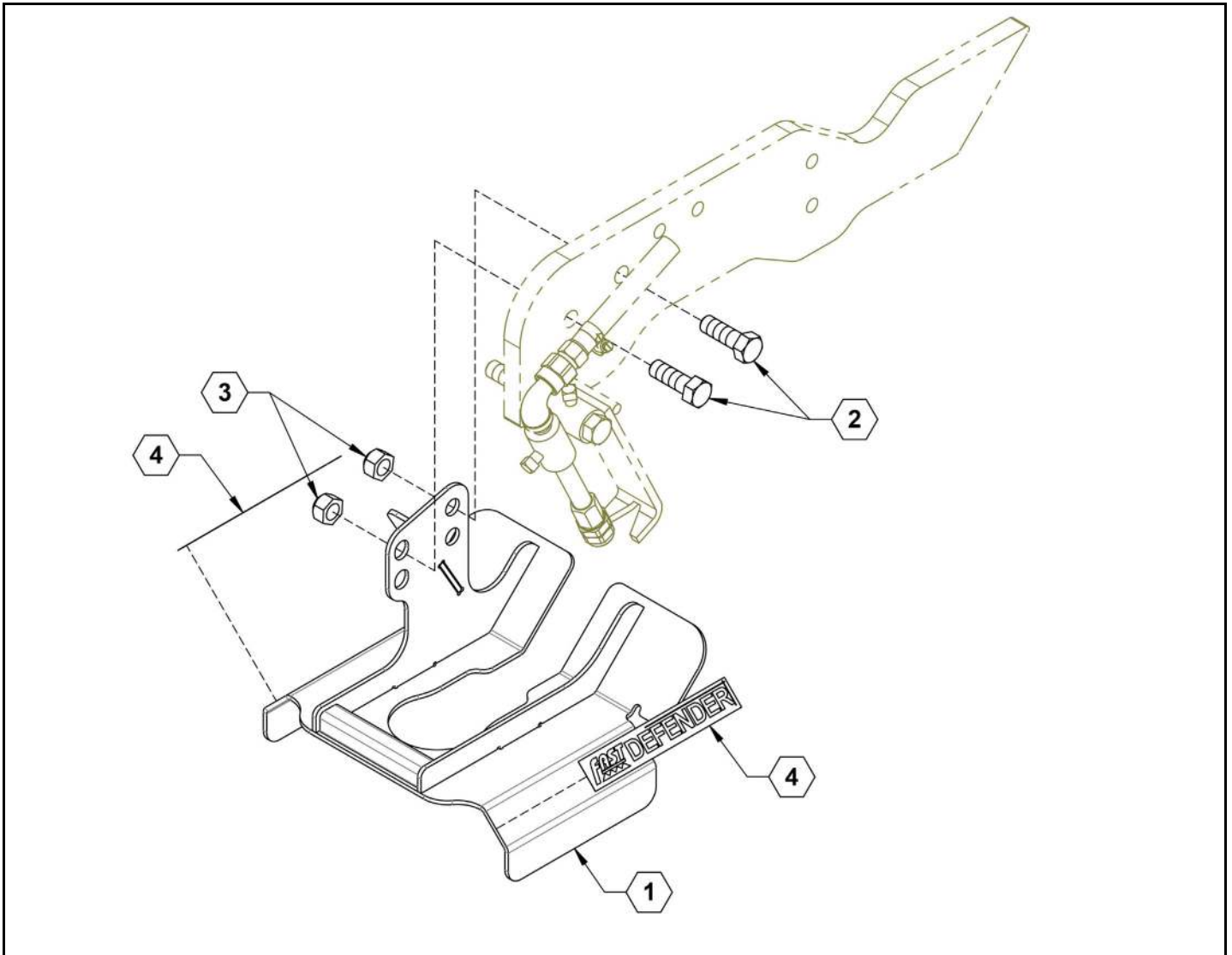

## Перелік деталей для захисту інжектора

ПОЗИЦІЯ	№ ДЕТАЛИ	КІЛЬКІСТЬ	ОПИС
1	21805	1	ЩИТОК СОШНИКА (DEFENDER®)
2	596153M	2	БОЛТ, НН 1/2-13X1-1/2 , КЛАС МІЦНОСТІ 5, MAGNI
3	596619M	2	ГАЙКА, ВЕРХНЯ, СТОПОРНА 1/2-13 МАГНІТНА
4	800273	2	НАКЛЕЙКА, FAST DEFENDER®

## Захист (DEFENDER®) для збірки інжектора, Колесо

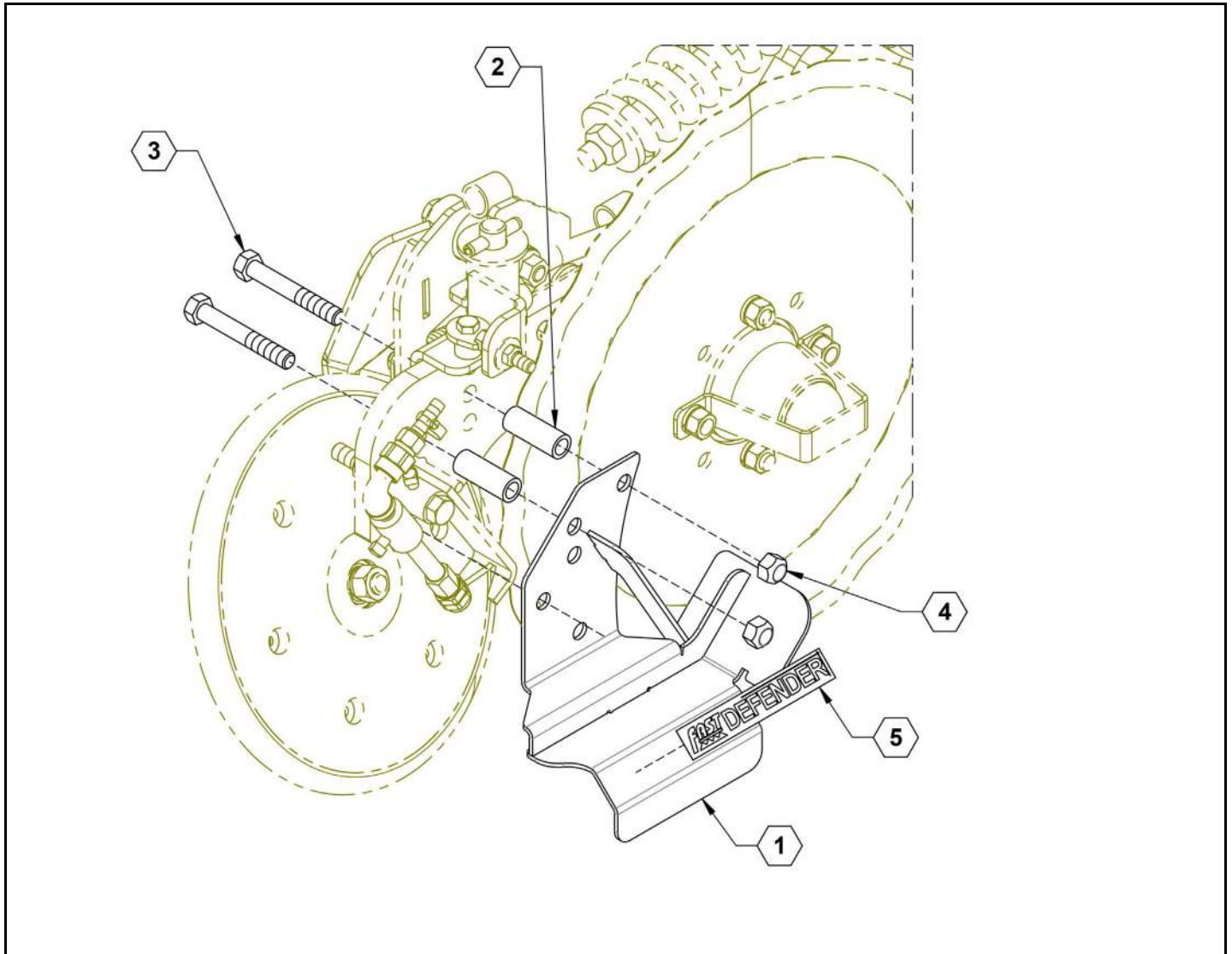

### Перелік деталей для, Колесо, захисту інжектора

ПОЗИЦІЯ	№ ДЕТАЛИ	КІЛЬКІСТЬ	ОПИС
1	26232	1	ЩИТОК СОШНИКА ( DEFENDER®)
2	26236	2	ТРУБКА, Розпірка подвійна, ЩИТОК СОШНИКА ( DEFENDER®)
3	596157M	2	БОЛТ, НН 1/2X3-1/2 GR5 MAGNI
4	596619M	2	ГАЙКА, ВЕРХНЯ, СТОПОРНА 1/2-13 МАГНІТНА
5	800273	1	НАКЛЕЙКА, FAST DEFENDER®

## Опціональна збірка ножа сошника AP, 2019 і раніше

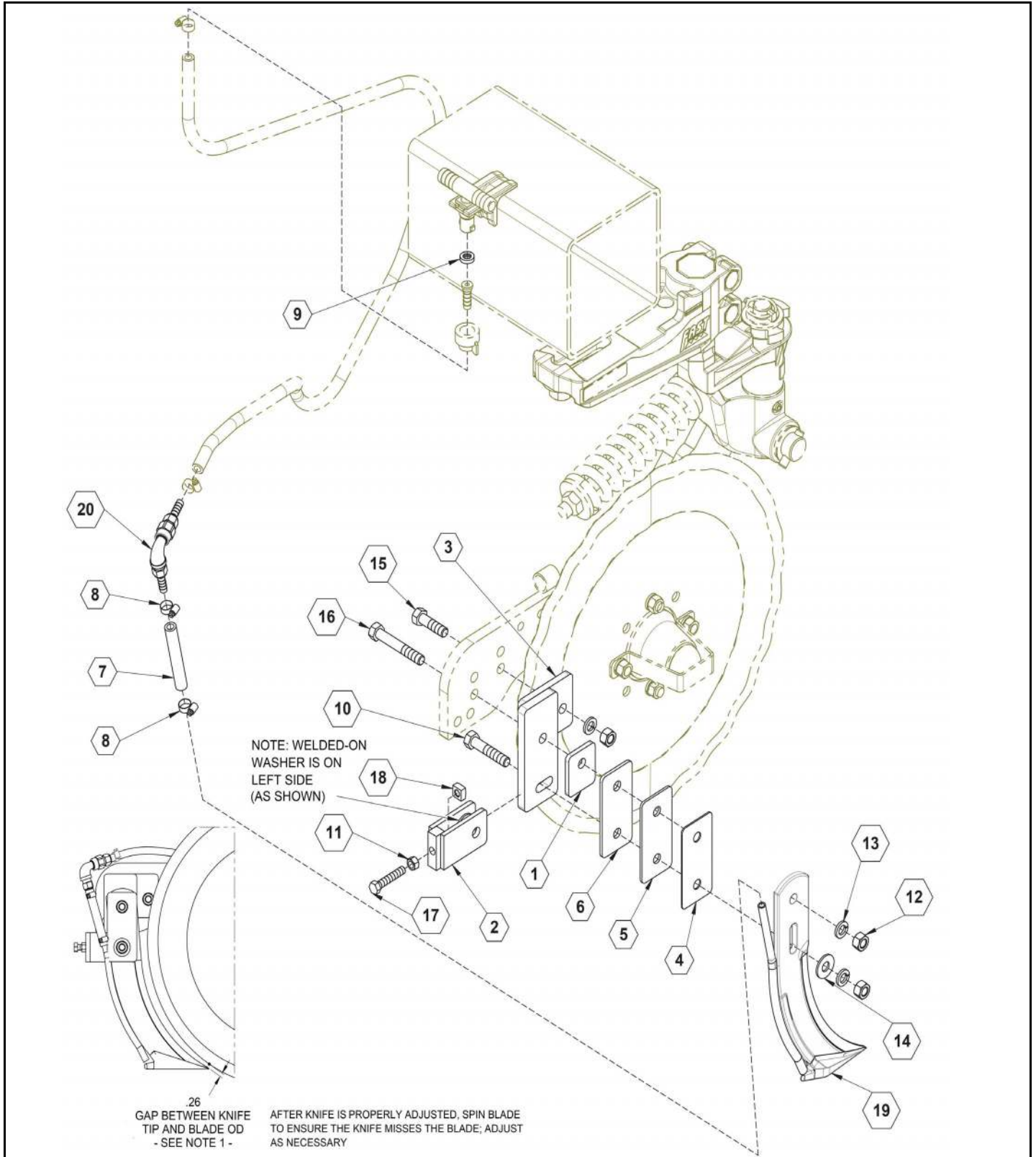

## Перелік деталей для опціонального ножа сошника, 2019 і раніше

ПОЗИЦІЯ	ДЕТАЛЬ №	КІЛЬКІСТЬ	ОПИС
1	17909	1	ПЛАСТИНА, ПРОСТАВКА
2	17910	1	КРОНШТЕЙН НАЛАШТУВАННЯ НОЖА
3	17915	1	КРІПЛЕННЯ НОЖА
4	17920	1	ПРОКЛАДКА НОЖА, 14 GA
5	17921	1	ПРОКЛАДКА НОЖА, 10 GA
6	17922	1	ПРОКЛАДКА НОЖА, 7 GA
7	510020	1	ШЛАНГ, 3/8", EPDM
8	540032	2	ЗАТИСК, ШЛАНГОВИЙ SS 5/16" №5
9	590029	1	УЩІЛЬНЕННЯ, EPDM
10	596155M	1	БОЛТ, НН 1/2 X 2,5" GR5 МАГНІТНИЙ
11	596213M	1	ГАЙКА, ШЕСТИГРАННА 3/8" МАГНІТНА
12	296215M	3	ГАЙКА, ШЕСТИГРАННА 1/2" МАГНІТНА
13	596251M	3	ШАЙБА, СТОПОРНА 1/2 МАГНІТНА
14	596260M	1	ШАЙБА, ПЛОСКА 1/2" МАГНІТНА
15	596639M	1	БОЛТ, НН 1/2 X 1,75" GR5 МАГНІТНИЙ
16	596640M	1	БОЛТ, НН 1/2 X 3,25" GR5 МАГНІТНИЙ
17	596660M	1	БОЛТ, НН 3/8 X 2" FT GR5 МАГНІТНИЙ
18	596762M	1	ГАЙКА, КВАДРАТНА 3/8" МАГНІТНА
19	750003	1	НІЖ, ЕКСТРАТОНКИЙ ІЗ ТРУБОЮ 3/8"
20	90SACLYKNFCHCKVLV	1	ЗБІРКА ЗВОРОТНОГО КЛАПАНА НОЖА
NS	CP491663	AR	ДИСК З ОТВОРОМ №63
NS	CP491665	AR	ДИСК З ОТВОРОМ №65
NS	CP491672	AR	ДИСК З ОТВОРОМ №72
NS	CP491675	AR	ДИСК З ОТВОРОМ №75
NS	CP491677	AR	ДИСК З ОТВОРОМ №77
NS	CP491678	AR	ДИСК З ОТВОРОМ №78
NS	CP491680	AR	ДИСК З ОТВОРОМ №80
NS	CP491689	AR	ДИСК З ОТВОРОМ №89
NS	CP491691	AR	ДИСК З ОТВОРОМ №91
NS	CP491693	AR	ДИСК З ОТВОРОМ №93
NS	CP4916103	AR	ДИСК З ОТВОРОМ №103
NS	CP4916107	AR	ДИСК З ОТВОРОМ №017
NS	CP4916115	AR	ДИСК З ОТВОРОМ №115
NS	CP4916125	AR	ДИСК З ОТВОРОМ №125
NS	CP4916132	AR	ДИСК З ОТВОРОМ №132
NS	CP4916144	AR	ДИСК З ОТВОРОМ №144
NS	CP4916151	AR	ДИСК З ОТВОРОМ №151
NS	CP4916177	AR	ДИСК З ОТВОРОМ №177

## Опціональна збірка ножа сошника AP, 2020 та після

**NOTES:**

1. AFTER KNIFE IS PROPERLY ADJUSTED, SPIN BLADE TO ENSURE THE KNIFE MISSES THE BLADE; ADJUST AS NECESSARY

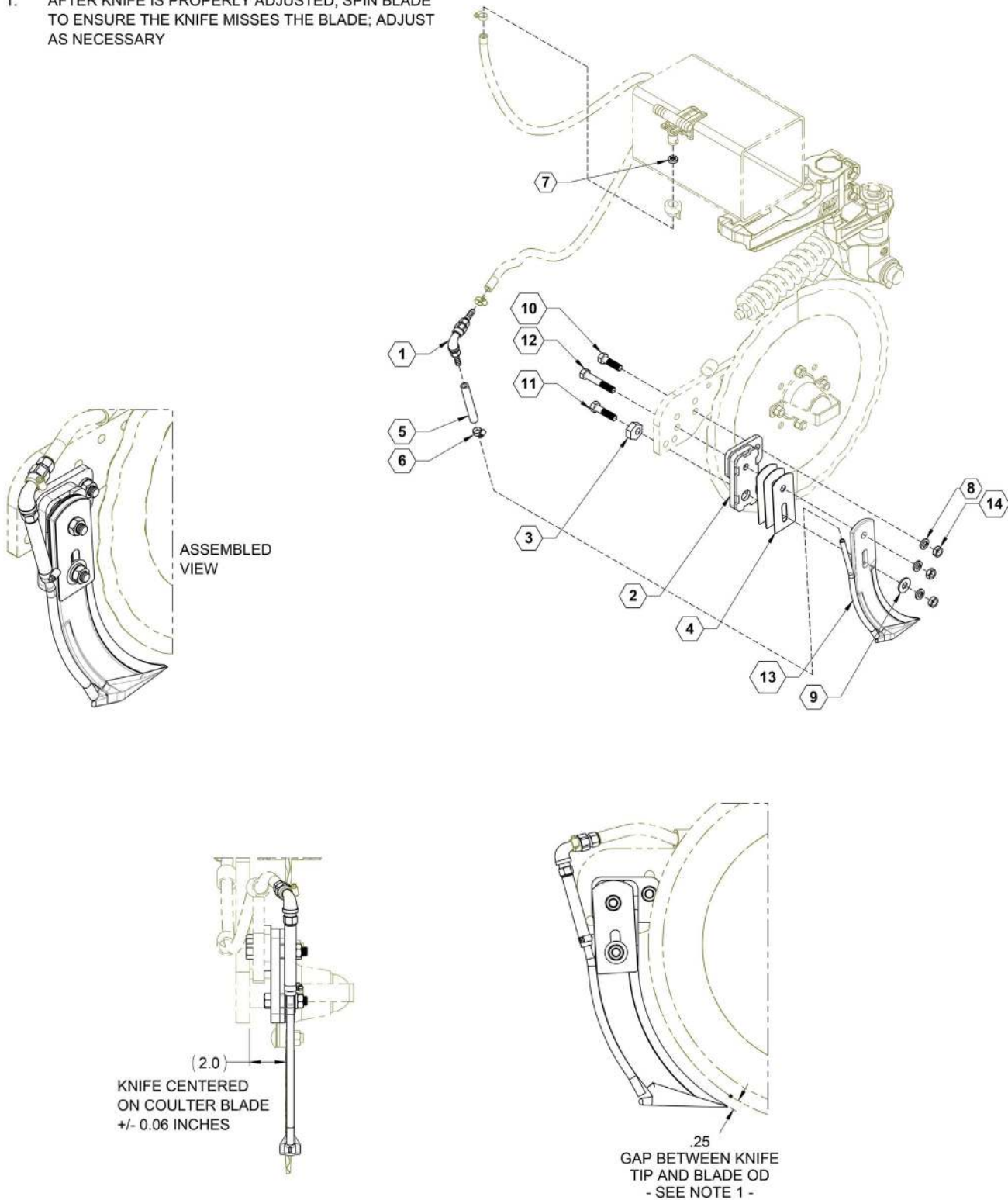

Перелік деталей для опціонального ножа сошника, 2020 та після

ПОЗИЦІЯ	№ ДЕТАЛИ	КІЛЬКІСТЬ	ОПИС
1	90SACLKYNFCHCKVLV	1	ЗБІРКА ЗВОРОТНОГО КЛАПАНА НОЖА
2	28186	1	КРОНШТЕЙН НАЛАШТУВАННЯ НОЖА
3	28190	1	Блок, НІЖ
4	28191	3	Пластина, підкладна
5	510020	1	Шланг 3/8" EPDM
6	540032	1	ЗАТИСК, ШЛАНГОВИЙ SS 5/16" №5
7	590029	1	УЩІЛЬНЕННЯ, EPDM
8	596251M	3	ШАЙБА, СТОПОРНА 1/2 МАГНІТНА
9	596260M	1	ШАЙБА, ПЛОСКА 1/2" МАГНІТНА
10	596839	1	БОЛТ, НН 1/2" X 1-3/4" SS
11	596840	1	БОЛТ, НН 1/2" X 2 SS
12	596842	1	БОЛТ, НН 1/2 X 3 SS
13	750003	1	НІЖ, ЕКСТРАТОНКИЙ ІЗ ТРУБОЮ 3/8"
14	750009	3	Гайка, затискна, 1/2" SS
NS	CP491663	AR	ДИСК 3 ОТВОРОМ №63
NS	CP491665	AR	ДИСК 3 ОТВОРОМ №65
NS	CP491672	AR	ДИСК 3 ОТВОРОМ №72
NS	CP491675	AR	ДИСК 3 ОТВОРОМ №75
NS	CP491677	AR	ДИСК 3 ОТВОРОМ №77
NS	CP491678	AR	ДИСК 3 ОТВОРОМ №78
NS	CP491680	AR	ДИСК 3 ОТВОРОМ №80
NS	CP491689	AR	ДИСК 3 ОТВОРОМ №89
NS	CP491691	AR	ДИСК 3 ОТВОРОМ №91
NS	CP491693	AR	ДИСК 3 ОТВОРОМ №93
NS	CP4916103	AR	ДИСК 3 ОТВОРОМ №103
NS	CP4916107	AR	ДИСК 3 ОТВОРОМ №017
NS	CP4916115	AR	ДИСК 3 ОТВОРОМ №115
NS	CP4916125	AR	ДИСК 3 ОТВОРОМ №125
NS	CP4916132	AR	ДИСК 3 ОТВОРОМ №132
NS	CP4916144	AR	ДИСК 3 ОТВОРОМ №144
NS	CP4916151	AR	ДИСК 3 ОТВОРОМ №151
NS	CP4916177	AR	ДИСК 3 ОТВОРОМ №177

## Наклейки

### Набір наклейок

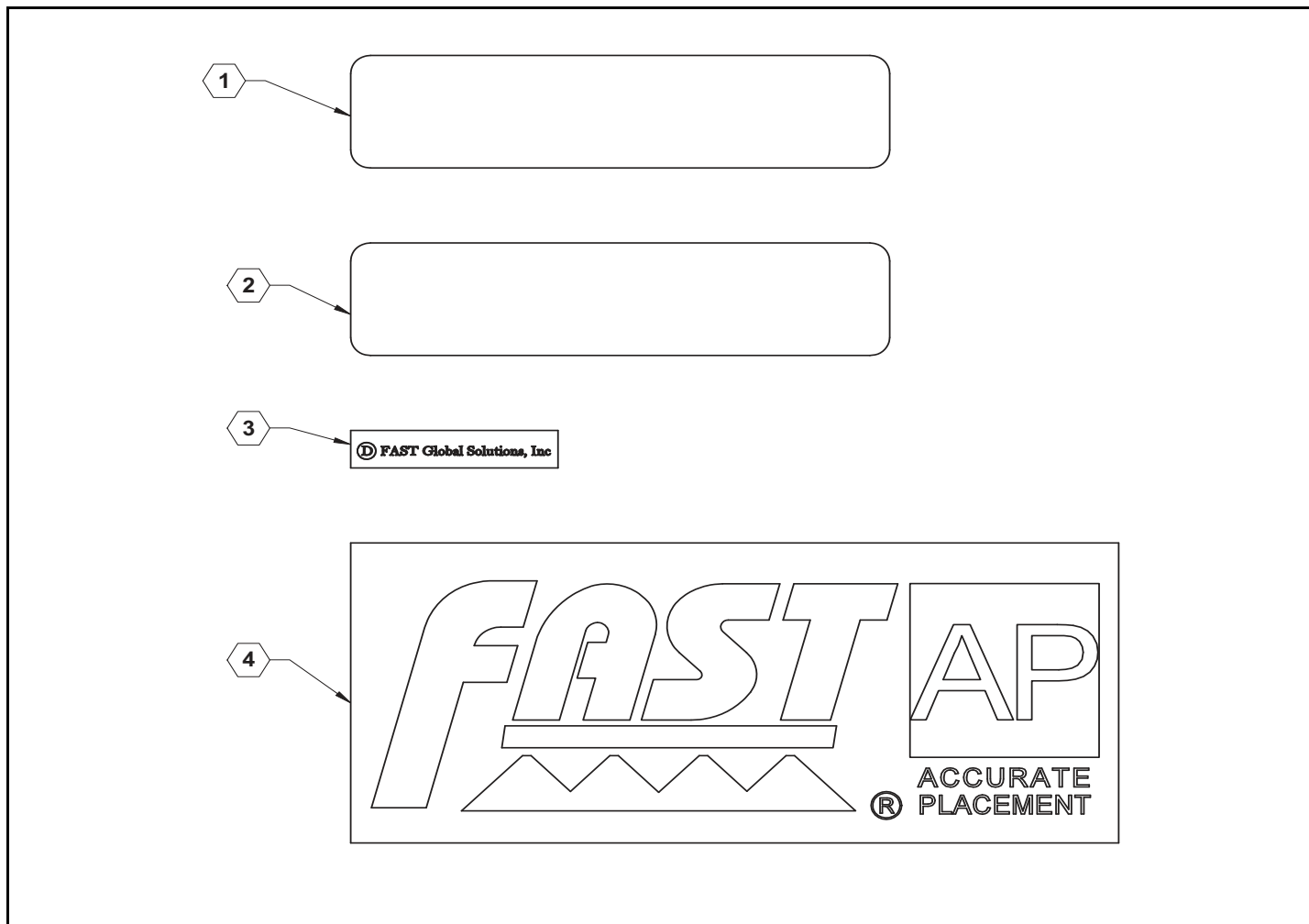

### Перелік наклейок FAST

ПОЗИЦІЯ	ДЕТАЛЬ №	КІЛЬКІСТЬ	ОПИС
1	800197	1	НАКЛЕЙКА НА КОРПУСІ СОШНИКА ІЗ ПАТЕНТНОЮ ІНФОРМАЦІЄЮ
2	800198	1	НАКЛЕЙКА НА ВЕРХНЬОМУ КРІПЛЕННІ ІЗ ПАТЕНТНОЮ ІНФОРМАЦІЄЮ
3	800209	1	НАКЛЕЙКА, D FAST GLOBAL SOLUTIONS
4	800210	1	НАКЛЕЙКА, ЛОГОТИП СОШНИКА FAST AP



# ПРИМІТКИ



FAST GLOBAL SOLUTIONS

4130 Commerce Boulevard

Windom, MN 56101

1-800-772-9279 Toll Free

1-507-427-3861 Voice

1-507-427-3030 Fax

[www.fastsprayers.com](http://www.fastsprayers.com)